

The background features several pieces of white mochi with a subtle grid pattern, some whole and some cut in half. A light-colored wooden stick is positioned diagonally across the right side of the image. The overall aesthetic is clean and minimalist.

文鼎白玉書體

AR Mochi Condensed90 Bold

設計發想 | Idea Thinking

日光、大地、自然、人文

設計概念 | Idea Concept

以日光為發想，從以人為本，與自然共生的概念延伸，取圓形完好的意象，加入粗細對比的交錯變化，創作一套擁有溫度、帶有律動的文字。

讓我們一起透過文字，感受日常生活中美好的溫度，這是白玉書體設計的初衷。

白玉書體採用圓點傳達以食為天的獨特東方文化，搭配乾淨俐落的高對比橫直筆線條，特殊的筆寬設計呈現出靜態下的律動感。不僅是包裝設計或商業應用，生活中簡單的美好都能透過這套字給予使用者不同的感受。

設計過程 | Design Process

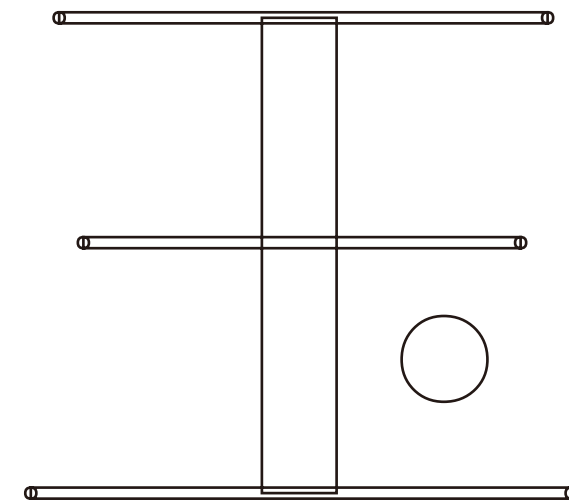
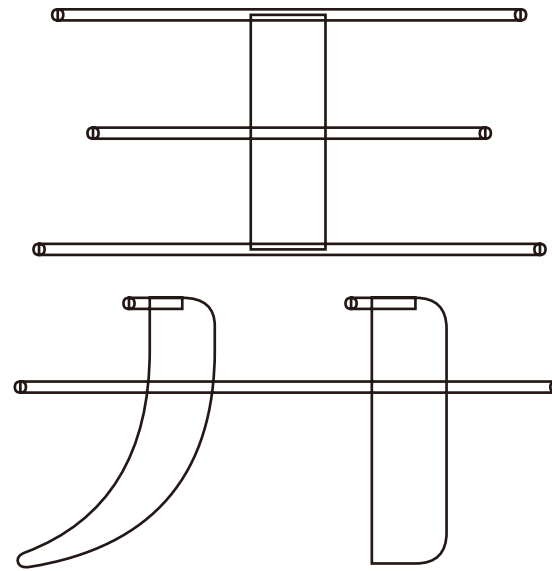
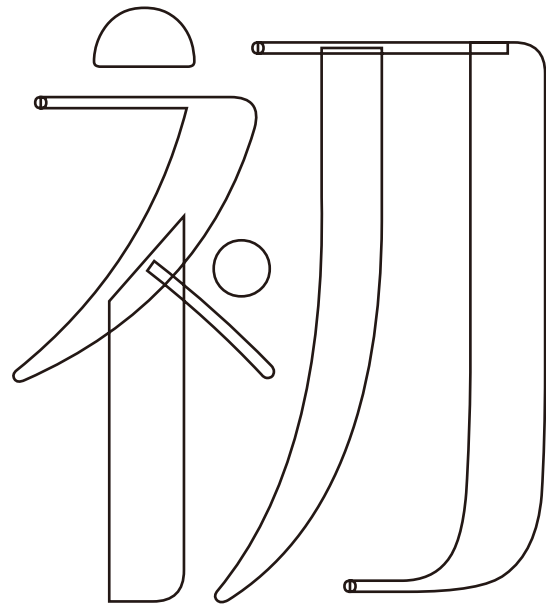

以圓弧筆觸帶出人文氣息，橫筆頭尾皆為圓潤形。直筆筆頭加線條修飾，直筆筆尾採一邊圓潤與轉角相呼應；橫直筆採高對比做法，點以正圓點點出字的特點。

東方文字傳情之美新
案三夏愛國鷹永今我
考逃年鼎安飛體初弄
玉晨水書茶中人手果
世界花草永寧店市姿

筆畫設計特點

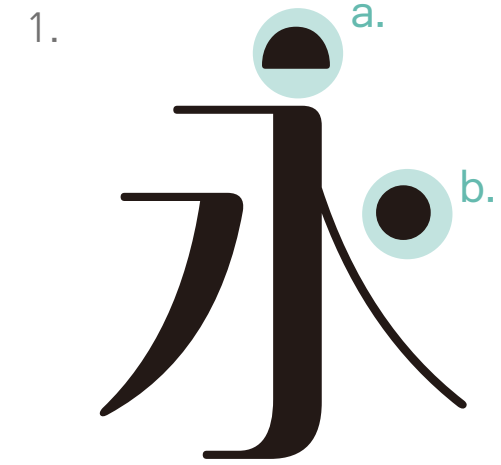

a. 點為類似半圓形狀，下方左右角圓弧會與其他筆畫圓弧相對應。

b. 撇筆為正圓形。

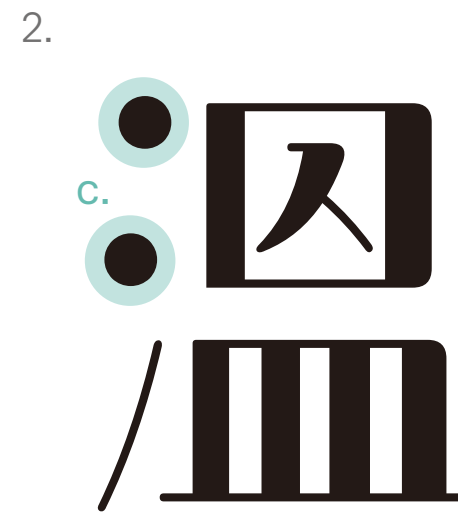

c. 點為正圓形，依比例分佈，不一定全部點都會以圓點呈現。



筆畫設計特點



1.

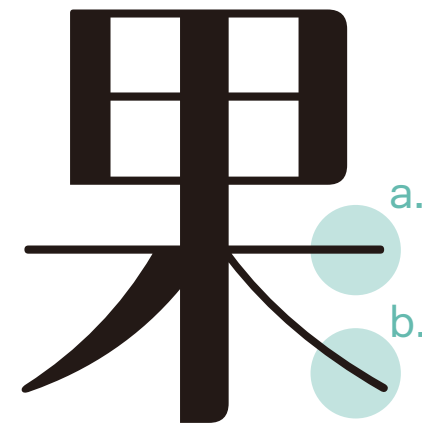

a. 橫直筆畫粗細比例為1:6
橫筆首尾圓潤設計。

b. 捺筆為細筆。

2.

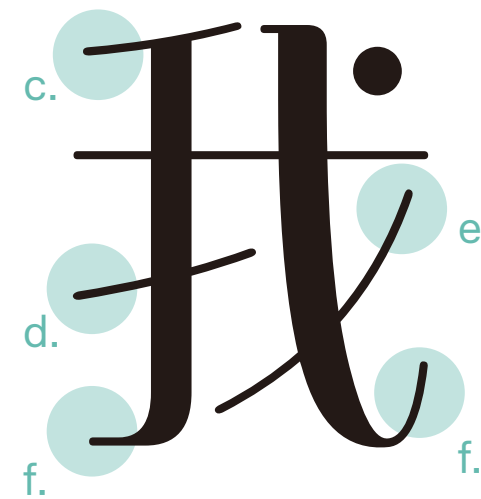

c. 扁撇筆為細筆。

d. 挑筆為細筆。

e. 撇筆依視覺比例改為細筆。

f. 勾筆筆尾收細。

筆畫設計特點



1.

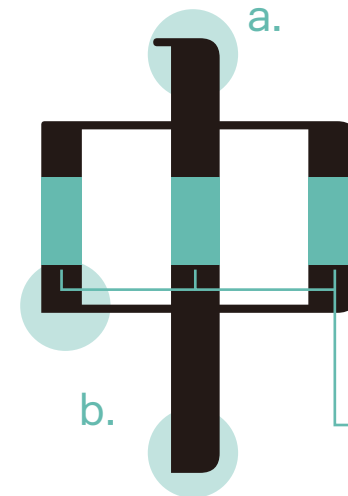

a. 橫直筆畫粗細比例為1:6

b. 左下角為直角。

直筆以字根為單位
採左細右粗方式製作

2.



c. 撇筆筆頭為粗筆、筆尾收細。

d. 勾筆筆尾依空間比例收粗筆。

a. 撇粗捺細左右對比

b. 左右做粗細對比，左撇粗、右點細。



東
夏
姿
辰
果

歐文字型設計



60pt The majority of flowers and
afflictions are based on
filaments and doors.

早安晨之美

GOOD MORNING

Kraft Paper
單光牛皮紙

基重: 45-50-60-80-100-120 gsm / 常備規格:
依客戶需求抄造 / 常備平板: 31"x 43"-35" x 47" /
特規可依客戶需求生產

筆記本
Notebook

品名: 半原色雜記本/A5,橫線,32頁 | 材質: 中紙,再生紙40%以上

寫生本
Sketch-Book

品名: 塗鴉本(空白)/80張,B5

Element paper
二元素紙

基重: 45-50-60-80-100-120 gsm / 常備規格: 依客戶需求抄
造 / 常備平板: 31"x 43"-35" x 47" / 特規可依客戶需求生產

太初之光

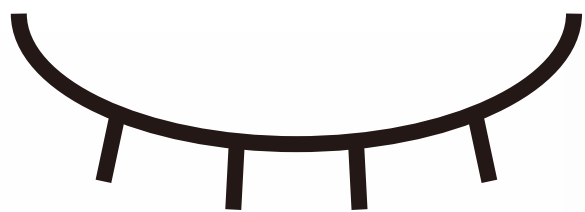

海與太陽

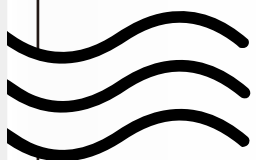

白玉意象

以日光為發想，從以人為本，與自然共生的概念延伸，取圓形完好的意象，加入粗細對比的交錯變化，創作一套擁有溫度、帶有律動的文字。

讓我們一起透過文字，感受日常生活中美好的溫度，這是白玉書體設計的初衷。

白玉書體採用圓點傳達以食為天的獨特東方文化，搭配乾淨俐落的高對比橫直筆線條，特殊的筆寬設計呈現出靜態下的律動感。不僅是包裝設計或商業應用，生活中簡單的美好都能透過這套字給予使用者不同的感受。

The
First Light

便籤紙



本(售)350元

白玉書體 Feat. 書林明體

燃燒吧！小宇宙！

Burning up, my cosmos!



你是月光下的花朵

You are the moonlight flower

看月光下的星星

See the stars under the moonlight

我希望能將溫暖的月光攬入懷中

I would have moonlight in your hands

當太陽緩緩落下

When the Sun is setting

夜晚當星光照耀我的房間

At night when the stars light up my room

我會把你帶到月球

if I could I'd get you the moon



THE-MOON

迷你

冰沙餡餅
The Mini Pea Filling Cake

- | | | | | | |
|---------|---------|---------|---------|---------|---------|
| 01 玫瑰荔枝 | 02 原鹽柚子 | 03 威士忌澄 | 04 甘味白玉 | 05 神戶奶酪 | 06 藍莓起司 |
| 07 素泥核桃 | 08 芝麻魯肉 | 09 茯苓櫻花 | 10 紅麴酒釀 | 11 紅豆牛奶 | 12 冰糖檸檬 |

珍羞百味

- 01. 烏沙(蛋黃酥)
Red Bean Yolk Pastry
- 02. 奶皇流沙(月餅)
Golden Custard Mooncake
- 03. 冰沙(綠豆餅)
Pea Mering Bean Pastry

CELEBRATION

美好時光
Wonderful Time

皮日休《天竺寺八月十五日夜桂子》
玉顆珊珊下月輪，殿前拾得
至今不會天中事

更深月色半人家，
今夜偏知春氣暖，
蟲聲新透

擷自一頁五頁家
<https://kknews.cclzh-tw/culture/hgqxqns8.html>

月夜，所以把它算到中秋詩
卻自出機杼

親膚舒緩保濕系列

Skin-Friendly

Calming Moisture Series



改變 · 從現在開始
Change Myself



霧面唇彩 Matte lipstick